

PROMOCJA EXSKS / MEX !

05 type

- Bore type $\Phi 40 - \Phi 63$
- Modular type $\Phi 20 - \Phi 40$
- Shank type $\Phi 20 - \Phi 33$



07 type

- Bore type $\Phi 50 - \Phi 100$
- Modular type $\Phi 32 - \Phi 42$
- Shank type $\Phi 32 - \Phi 40$



EXSKS

Narzędzia do frezowania z dużymi posuwami z dwustronnymi płytkami, które zapewniają najwyższą wydajność obróbki z dużymi posuwami

Ekonomiczna płytki dwustronna (z 6 krawędziami skrawającymi)



Dzięki ukształtowaniu gniazda płytki w kształcie jaskółczego ogona zapewnia doskonałe opasanie na powierzchni przyłożenia i przyleganie - zapobiega ruchom płytki, które powstają pod wpływem sił skrawania, pewne przykręcenie jedną śrubą mocującą.

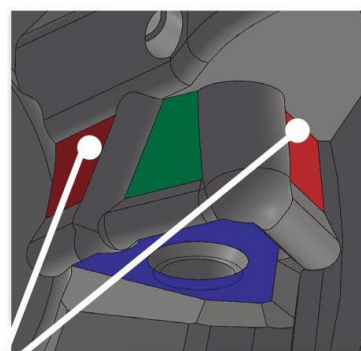

EXSKS-05

- ▶ Specyfikacje wielostrzowe o małych średnicach zapewniają możliwość obróbki z dużym posuwem.
- ▶ WNMU050320ZER-PL:
 - Niska siła skrawania
 - Ostra krawędź skrawająca
 - Gatunek: JC8118/JC8050/DS250
- ▶ WNMU050320ZER-PM:
 - Do zastosowań ogólnych
 - Gatunek: JC8118 / JC8050

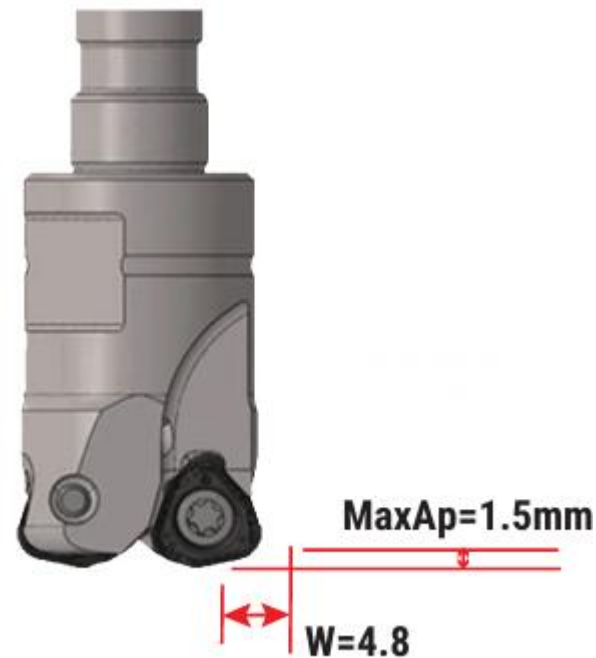

EXSKS-07

- ▶ Specyfikacja płytki 6 ostrzowej mianowicie „ostra geometria powierzchni natarcia” zapewnia wytrzymałość płytki oraz stabilność frezowania z dużymi posuwami.
- ▶ WNMU070620ZER-PM
 - Do zastosowań ogólnych
 - Gatunek: JC8118 / JC8050
- ▶ WNMU070620ZER-PL
 - Niska siła skrawania
 - Ostra krawędź skrawająca
 - Gatunek: JC8118/JC8050/DS250

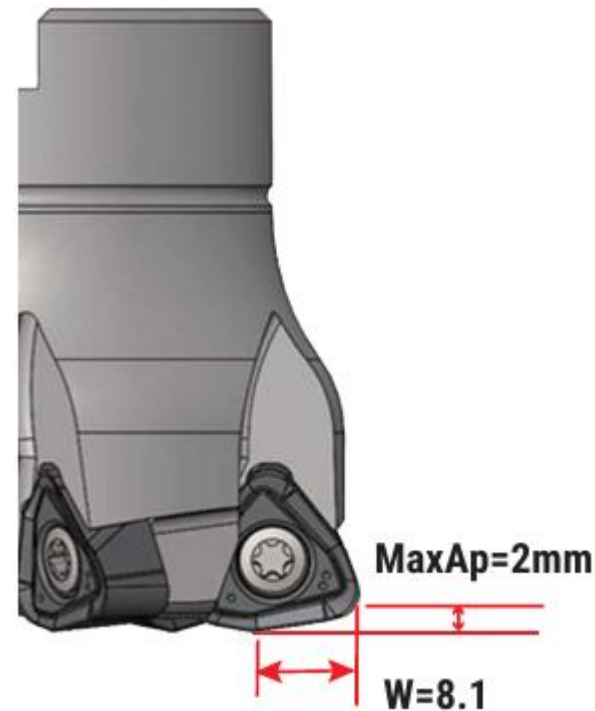

Szczegóły i warunki promocji:

- ▶ Promocja obejmuje zestaw narzędzi (głowica + płytki).
- ▶ Przy zakupie wskazanej w tabelach poniżej min. ilości płytek pasujących do wybranej głowicy otrzymują Państwo głowicę GRATIS !
- ▶ Oferta obowiązuje od 20.01.2025 do 21.03.2025 lub do wyprzedania limitów głowic promocyjnych.
- ▶ **Uwaga ! Ograniczona ilość zestawów promocyjnych !**
 - EXSKS05 / MEX05- 400 szt. zestawów promocyjnych**
 - EXSKS07 / MEX07- 200 szt. zestawów promocyjnych****Promocja zakończy się po wyprzedaniu wskazanych powyżej ilości zestawów promocyjnych.**
- ▶ Faktura będzie wystawiona w PLN wg. kursu NBP- tabela A z dnia poprzedzającego wystawienie faktury lub może być wystawiona w EUR.

EXSKS-05

SYMBOL	MIN. ILOŚĆ PŁYTEK
EXSKS-5040R-05-16	40
EXSKS-7050R-05-22	60
EXSKS-7052R-05-22	60
EXSKS-8063R-05-22	70



EXSKS-05

SYMBOL	MIN. ILOŚĆ PŁYTEK
MEX-2020-05-M10	20
MEX-2021-05-M10	20
MEX-2025-05-M12	20
MEX-3025-05-M12	20
MEX-3026-05-M12	20
MEX-3028-05-M12	20
MEX-4030-05-M16	20
MEX-3032-05-M16	20
MEX-4032-05-M16	30
MEX-4033-05-M16	30
MEX-4035-05-M16	30
MEX-5040-05-M16	40



EXSKS-05

SYMBOL	MIN. ILOŚĆ PŁYTEK
EXSKS-2020-05-50-S20	20
EXSKS-2020-05-80-S20	20
EXSKS-2021-05-50-S20	20
EXSKS-2021-05-80-S20	20
EXSKS-3025-05-60-S25	30
EXSKS-3025-05-100-S25	30
EXSKS-3026-05-60-S2	30
EXSKS-3026-05-100-S25	30
EXSKS-4032-05-70-S32	40
EXSKS-4032-05-120-S32	40
EXSKS-4033-05-70-S32	40
EXSKS-4033-05-120-S32	40



EXSKS-07

SYMBOL	MIN. ILOŚĆ PŁYTEK
EXSKS-5050R-07-22	40
EXSKS-5052R-07-22	40
EXSKS-6063R-07-22	50
EXSKS-7080R-07-27	60
EXSKS-8100R-07-32	70



EXSKS-07

SYMBOL	MIN. ILOŚĆ PŁYTEK
MEX-2032-07-M1	20
MEX-3035-07-M16	20
MEX-4040-07-M16	30
MEX-4042-07-M16	30



EXSKS-07

SYMBOL	MIN. ILOŚĆ PŁYTEK
EXSKS-2032-07-70-S32	20
EXSKS-2032-07-120-S32	20
EXSKS-3035-07-40-S32	30
EXSKS-3035-07-40L-S32	30
EXSKS-4040-07-50-S32	40
EXSKS-4040-07-50L-S32	40